

Groupe de condensation / Condensing unit

Code tension / Voltage code : T

TFH2511ZBR

Froid commercial négatif (BP)

Low back pressure commercial application

400-440V / 50-60Hz - 3~

R404A

N°426LU-T-VR ind a

Conditions <i>Conditions</i>	fréquence <i>frequency</i>	Prod frigorifique nominale° / <i>nominal refrigerating capacity °</i>			Puis. sonore <i>Sound level</i>
		Watts	Kcal/h	BTU/h	
Standard	50 Hz	2892	2487	9862	78 dBA
Standard	60 Hz	3392	2917	11567	

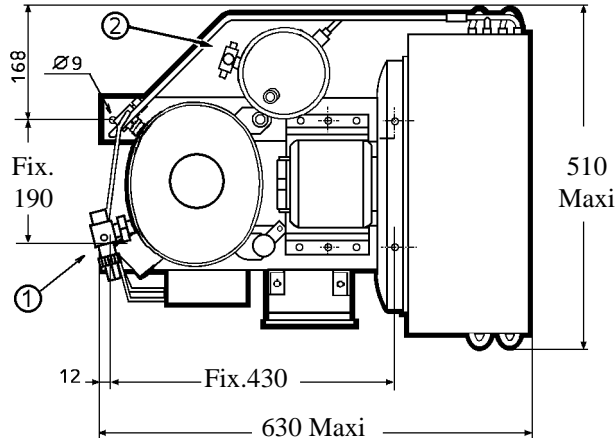
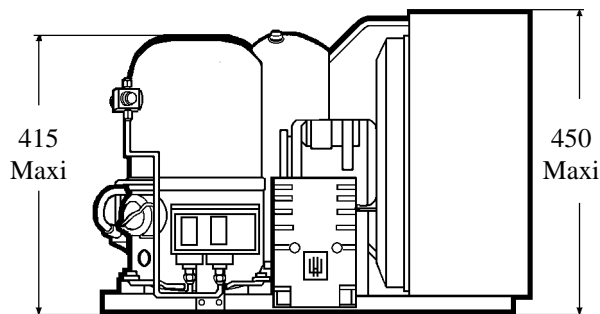

Poids net / Net weight : 60 Kg
Détente / Expansion device : Détendeur
Expansion valve
Débit d'air / Air flow : 2250 / 2700 m³/h
Intensité / Current
nom. / Rated current RLA : 3,64 / 4,06 A
max. / Max current : 4,95 / 5,87 A
dém. / Start current LRA : 29 / 33 A

Ap. Electrique / Electrical equipment : TRI

Fiche technique compresseur / Compressor technical data sheet : 126LU-T

Ventilateur / Fan motor :
Vitesse / R.P.M : 1440 / 1650 tr/min
Puis. mécanique / Shaft power : 90 W
Diam. hélice / Fan blade dia. : Ø 356 mm
Protection / Protection : Protecteur/Overload
 IP44

Condenseur / Condenser : 356/8600

Réservoir de liquide / Receiver :
Volume / Capacity : 3,9 L
PMS / Max. service pressure : 32 Bars

Grille / Fan guard : maille < à 8mm
Grid space < 8mm

Pour conduites Ø ext / For tubing O.D.

Aspirat° 1 / <i>Suction 1</i>	Vanne Orientable / <i>Rotalock Valve</i>	15,9 (5/8")	à Braser/Brased
Départ liquide 2 / <i>Liquid line 2</i>	Vanne Orientable / <i>Rotalock Valve</i>	9,5 (3/8")	à Braser/Brased



TFH2511ZBR

Tension T:400V 50Hz/440V 60Hz

R404A

N°426LU-T ind a

Les températures du liquide à la sortie du condenseur ou du réservoir sont fonction des caractéristiques de l'ensemble de condensation. Conditions d'essai calorimétrique : gaz aspiré à température ambiante

Liquid temperature at condenser or receiver outlet are function of the characteristics of the condenser assembly. Calorimeter test conditions : return gas at ambient temperature

Die flüssigkeitstemperaturen Ausgang Verflüssiger oder Sammler sind von den Charakteristika des Verflüssigers abhängig. Kalorimeter-Bedingungen : Sauggastemperatur = Umgebungstemperatur

50Hz R404A

AMBIANCE	5	T évaporation (°C)	-40	-35	-30	-25	-23,3	-20	-15	-10
25°C	1	P frigorifique (W)	1140	1729	2368	2988	3206	3634	4241	4829
	2	P absorbée (W)	969	1243	1521	1834	1929	2136	2443	2782
	3	I absorbée (A)	2,28	2,68	3,04	3,49	3,63	3,93	4,39	4,91
	4	T condensation (°C)	30,6	33	35,6	38,6	39,6	41,8	44,6	47,6
32°C	1	P frigorifique (W)	992	1520	2105	2685	2892	3301	3895	4485
	2	P absorbée (W)	992	1281	1581	1924	2031	2265	2621	3024
	3	I absorbée (A)	2,28	2,68	3,04	3,5	3,64	3,94	4,42	4,95
	4	T condensation (°C)	36,8	39,2	41,7	44,6	45,6	47,8	50,5	53,4
43°C	1	P frigorifique (W)	781	1222	1728	2249	2439	2821	3394	3984
	2	P absorbée (W)	1028	1341	1675	2066	2192	2468	2901	3404
	3	I absorbée (A)	2,28	2,68	3,05	3,51	3,65	3,96	4,46	5,02
	4	T condensation (°C)	46,6	48,9	51,3	54,1	55,1	57,2	59,8	62,6

60Hz R404A

AMBIANCE	5	T évaporation (°C)	-40	-35	-30	-25	-23,3	-20	-15	-10
25°C	1	P frigorifique (W)	1343	2033	2783	3508	3761	4259	4958	5626
	2	P absorbée (W)	1123	1490	1862	2346	2497	2829	3294	3725
	3	I absorbée (A)	2,32	2,8	3,3	3,89	4,05	4,41	5,1	5,82
	4	T condensation (°C)	31,2	33,4	36,2	39	40	41,9	45,3	48,6
32°C	1	P frigorifique (W)	1168	1788	2473	3152	3392	3869	4553	5225
	2	P absorbée (W)	1149	1536	1936	2462	2629	3000	3534	4049
	3	I absorbée (A)	2,32	2,8	3,3	3,9	4,06	4,43	5,13	5,87
	4	T condensation (°C)	37,4	39,6	42,3	45	46	47,9	51,2	54,4
43°C	1	P frigorifique (W)	920	1438	2031	2641	2861	3307	3968	4641
	2	P absorbée (W)	1190	1608	2052	2644	2837	3269	3912	4558
	3	I absorbée (A)	2,32	2,8	3,31	3,91	4,08	4,46	5,18	5,95
	4	T condensation (°C)	47,2	49,3	51,9	54,5	55,5	57,3	60,5	63,6

1 = refrigerating capacity = Kälteleistung

2 = watt input = Leistungsaufnahme

3 = current = Stromaufnahme

4 = condensing temperature = Verflüssigungstemperatur

5 = evaporating temperature = Verdampfungstemperatur

Nota : Les caractéristiques données dans cette fiche technique peuvent évoluer sans avis préalable, avec les améliorations que "TECUMSEH EUROPE" entend toujours apporter à sa production.

Note : "TECUMSEH EUROPE", in a constant endeavour to improve its products reserves the right to change any information contained in this leaflet without prior warning.

Anmerkung : Die in den technischen Unterlagen gegebenen Daten können sich bei Verbesserung der Fertigung, um die "TECUMSEH EUROPE" stets bemüht ist, ohne vorherige Ankündigung ändern.