

Compresseur / *Compressor*
Code tension / *Voltage code* : T

TAG2516Z

Froid commercial négatif (BP)
Low back pressure commercial application

400-440V / 50-60Hz - 3~

R404A

N° 127GU-T - ind b

Conditions <i>Conditions</i>	fréquence <i>frequency</i>	Prod frigorifique nominale / <i>nominal refrigerating capacity</i>			Puis. sonore <i>Sound level</i>
		Watts	Kcal/h	BTU/h	
Standard	50 Hz	4356	3746	14854	74 dBA
Standard	60 Hz	5170	4446	17630	
Cecomaf	50 Hz	2836			
Cecomaf	60 Hz	3368			

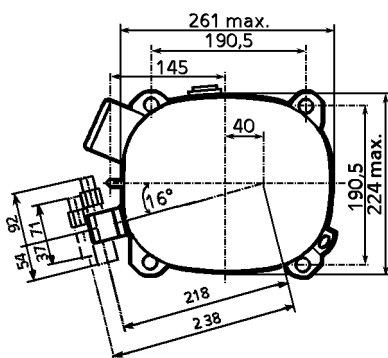
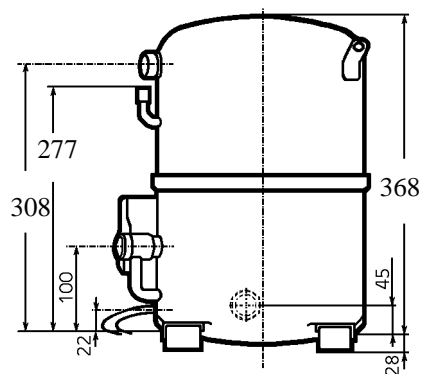

Cylindrée / *Displacement* : 112,5 cm³
Poids net / *Net weight* : 45 Kg
Charge en huile / *Oil charge* : 1960 cm³
Type d'huile / *Oil type* : P.O.E /
Détente / *Expansion device* : Capillaire/Détendeur
Capillary/Exp° valve
Refroidissement / *Cooling* : Ventilé / *Forced*

Résistance à 20° C / *Windings resistances at 20° C*
 Phases 1,2,3. / *Phase Nr 1,2,3* : 2,15 Ohms

Intensité / *Current*
 nom. / *Rated current RLA* : 4,64 / 5,25 A
 max. / *Max current* : 9,81 / 10,6 A
 dém. / *Start current LRA* : 45 / 45 A

Ap. Electrique / *Electrical equipment* : TRI

Protecteur / *Overload* : Interne / *Internal*

Le compresseur est livré avec voyant d'huile et réchauffeur de carter.
Compressor is delivered with oil sight glass and crankcase heater.

Pour conduites Ø ext / *For tubing O.D.*

Aspiration <i>Suction</i>	Refoulement <i>Discharge</i>	Charge <i>Process</i>
22,2 (7/8")	15,9 (5/8")	9,5 (3/8")



TAG2516Z

Tension T - 400V 50Hz/440V 60Hz

R404A

N° 127GU-T Ind b

Température ambiante : 32 °C
 Température entrée détendeur : 32 °C
 Sortie évap./gaz aspirés : 32 °C

— : Courbes à 50 Hz
 - - - : Courbes à 60 Hz

Température de condensation

A: 40 °C
 B: 50 °C
 C: 54,5 °C
 D: 60 °C

