

Groupe de condensation / Condensing unit

Code tension / Voltage code : F

CAJ2432ZBR

Froid commercial négatif (BP)

Low back pressure commercial application

220-240V / 50Hz - 1~

R404A

N°424ET-F-VR ind a

Conditions <i>Conditions</i>	fréquence <i>frequency</i>	Prod frigorifique nominale° / <i>nominal refrigerating capacity °</i>			Puis. sonore <i>Sound level</i>
		Watts	Kcal/h	BTU/h	
Standard	50 Hz	796	685	2714	68 dBA

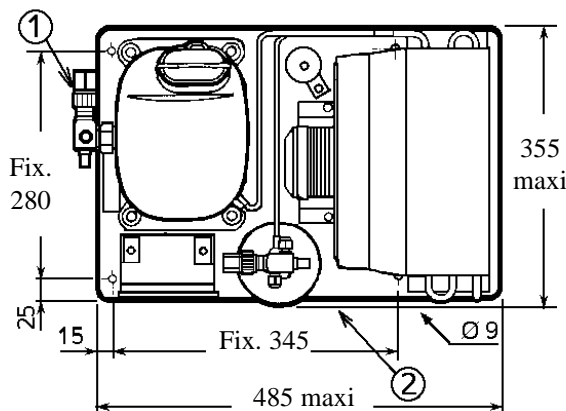
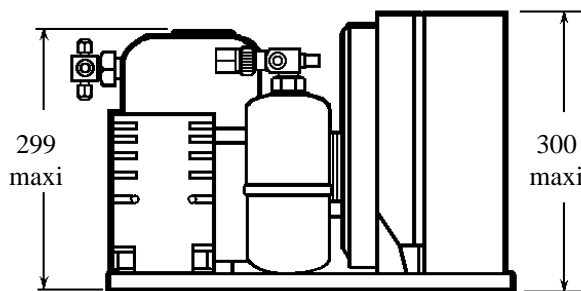

Poids net / Net weight : 35 Kg
Détente / Expansion device : Détendeur
Expansion valve
Débit d'air / Air flow : 800 m³/h
Intensité / Current
 nom. / *Rated current RLA :* 3,27 A
 max. / *Max current :* 4,43 A
 dém. / *Start current LRA :* 21,7 A

Ap. Electrique / Electrical equipment : CSR

Fiche technique compresseur / Compressor technical data sheet : 124ET-F

Ventilateur / Fan motor :
 Vitesse / *R.P.M :* 1350 tr/min
 Puis. mécanique / *Shaft power :* 22 W
 Diam. hélice / *Fan blade dia. :* Ø 250 mm
 Protection / *Protection :* Protecteur/Overload

Condenseur / Condenser : 250/2000

Réservoir de liquide / Receiver :
 Volume / *Capacity :* 1,5 L
 PMS / *Max. service pressure :* 32 Bars

Grille / Fan guard : maille < à 8mm
Grid space < 8mm

Vannes livrées ensachées et non montées sur le groupe.
Rotalock valves supplied loose with the condensing unit.

Pour conduites Ø ext / *For tubing O.D.*

Aspirat° 1 / <i>Suction 1</i>	Vanne Orientable / <i>Rotalock Valve</i>	12,7 (1/2")	à Braser/Brased
Départ liquide 2 / <i>Liquid line 2</i>	Vanne Orientable / <i>Rotalock Valve</i>	6,35 (1/4")	à Braser/Brased



CAJ2432ZBR

Tension F:220-240V 50Hz

R404A

N°424ET-F ind a

Les températures du liquide à la sortie du condenseur ou du réservoir sont fonction des caractéristiques de l'ensemble de condensation. Conditions d'essai calorimétrique : gaz aspiré à température ambiante

Liquid temperature at condenser or receiver outlet are function of the characteristics of the condenser assembly. Calorimeter test conditions : return gas at ambient temperature

Die flüssigkeitstemperaturen Ausgang Verflüssiger oder Sammler sind von den Charakteristika des Verflüssigers abhängig. Kalorimeter-Bedingungen : Sauggasttemperatur = Umgebungstemperatur

© Tecumseh Europe

50Hz R404A

AMBIANCE	5	T évaporation (°C)	-40	-35	-30	-25	-23,3	-20	-15	-10
25°C	1	P frigorifique (W)	354	511	668	827	882	989	1152	1316
	2	P absorbée (W)	429	495	566	641	668	721	804	891
	3	I absorbée (A)	2,15	2,44	2,77	3,13	3,26	3,52	3,95	4,39
	4	T condensation (°C)	31,8	34,1	36,7	39,5	40,4	42,3	45,5	48,9
32°C	1	P frigorifique (W)	308	449	594	743	796	898	1058	1222
	2	P absorbée (W)	439	510	588	673	703	765	863	969
	3	I absorbée (A)	2,15	2,44	2,77	3,14	3,27	3,53	3,97	4,43
	4	T condensation (°C)	38	40,3	42,8	45,5	46,4	48,3	51,4	54,7
43°C	1	P frigorifique (W)	243	361	488	622	671	768	922	1086
	2	P absorbée (W)	455	534	623	723	759	834	955	1091
	3	I absorbée (A)	2,15	2,44	2,77	3,15	3,28	3,55	4,01	4,49
	4	T condensation (°C)	47,8	50	52,4	55	55,9	57,7	60,7	63,9

1 = refrigerating capacity = Kälteleistung

2 = watt input = Leistungsaufnahme

3 = current = Stromaufnahme

4 = condensing temperature = Verflüssigungstemperatur

5 = evaporating temperature = Verdampfungstemperatur

Nota : Les caractéristiques données dans cette fiche technique peuvent évoluer sans avis préalable, avec les améliorations que "TECUMSEH EUROPE" entend toujours apporter à sa production.

Note : "TECUMSEH EUROPE", in a constant endeavour to improve its products reserves the right to change any information contained in this leaflet without prior warning.

Anmerkung : Die in den technischen Unterlagen gegebenen Daten können sich bei Verbesserung der Fertigung, um die "TECUMSEH EUROPE" stets bemüht ist, ohne vorherige Ankündigung ändern.