

Groupe de condensation / Condensing unit

Code tension / Voltage code : T

TFH4524FHR

Froid commercial et industriel positif (HP)
Commercial & industrial application (HBP)

400-440V / 50-60Hz - 3~

R22

N°536EU-T-VR ind a

Conditions <i>Conditions</i>	fréquence <i>frequency</i>	Prod frigorifique nominale° / nominal refrigerating capacity °			Puis. sonore <i>Sound level</i>
		Watts	Kcal/h	BTU/h	
Standard	50 Hz	5329	4583	18172	75 dBA
Standard	60 Hz	6235	5362	21261	

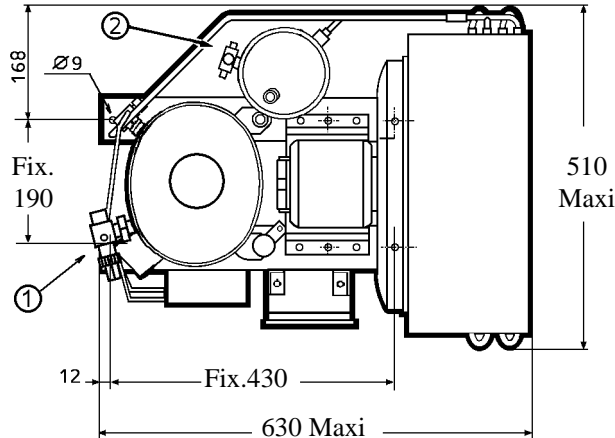
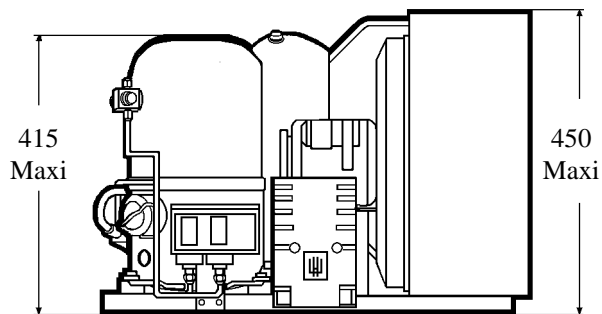

Poids net / Net weight : 58 Kg
Détente / Expansion device : Détendeur
Expansion valve
Débit d'air / Air flow : 2250 / 2700 m³/h
Intensité / Current
nom. / Rated current RLA : 4,3 / 4,6 A
max. / Max current : 4,8 / 5,3 A
dém. / Start current LRA : 25 / 26 A

Ap. Electrique / Electrical equipment : TRI

Fiche technique compresseur / Compressor technical data sheet : 236EU-T

Ventilateur / Fan motor :
Vitesse / R.P.M : 1440 / 1650 tr/min
Puis. mécanique / Shaft power : 90 W
Diam. hélice / Fan blade dia. : Ø 356 mm
Protection / Protection : Protecteur/Overload
 IP44

Condenseur / Condenser : 356/8600

Réservoir de liquide / Receiver :
Volume / Capacity : 3,9 L
PMS / Max. service pressure : 32 Bars

Grille / Fan guard : maille < à 8mm
Grid space < 8mm

Pour conduites Ø ext / For tubing O.D.

Aspirat° 1 / Suction 1	Vanne Orientable / Rotalock Valve	15,9 (5/8")	à Braser/Brased
Départ liquide 2 / Liquid line 2	Vanne Orientable / Rotalock Valve	9,5 (3/8")	à Braser/Brased



Les températures du liquide à la sortie du condenseur ou du réservoir sont fonction des caractéristiques de l'ensemble de condensation. Conditions d'essai calorimétrique : gaz aspiré à température ambiante

Liquid temperature at condenser or receiver outlet are function of the characteristics of the condenser assembly. Calorimeter test conditions : return gas at ambient temperature

Die flüssigkeitstemperaturen Ausgang Verflüssiger oder Sammler sind von den Charakteristika des Verflüssigers abhängig. Kalorimeter-Bedingungen : Sauggasttemperatur = Umgebungstemperatur

50Hz R22

AMBIANCE	5	T évaporation (°C)	-15	-10	-5	0	5	7,2	10	15
25°C	1	P frigorifique (W)	2525	3179	3864	4591	5437	5814	6378	7185
	2	P absorbée (W)	1377	1539	1738	1937	2155	2237	2355	2584
	3	I absorbée (A)	3,05	3,25	3,47	3,72	3,96	4,08	4,23	4,51
	4	T condensation (°C)	35,5	38,4	41,4	44,7	48	49,4	51,2	54,9
32°C	1	P frigorifique (W)	2300	2900	3530	4200	4980	5329	5850	6600
	2	P absorbée (W)	1410	1590	1810	2030	2270	2361	2490	2740
	3	I absorbée (A)	3,11	3,33	3,58	3,87	4,14	4,27	4,44	4,76
	4	T condensation (°C)	41,4	44,2	47,2	50,4	53,7	55	56,8	60,4
43°C	1	P frigorifique (W)	2002	2537	3104	3712	4423	4743	5222	5921
	2	P absorbée (W)	1462	1670	1923	2176	2451	2556	2703	2985
	3	I absorbée (A)	3,2	3,46	3,76	4,1	4,42	4,58	4,78	5,15
	4	T condensation (°C)	50,7	53,4	56,3	59,4	62,6	63,9	65,6	69,1

60Hz R22

AMBIANCE	5	T évaporation (°C)	-15	-10	-5	0	5	7,2	10	15
25°C	1	P frigorifique (W)	2971	3739	4542	5390	6366	6802	7446	8357
	2	P absorbée (W)	1691	1891	2152	2419	2716	2829	2986	3273
	3	I absorbée (A)	3,07	3,31	3,6	3,94	4,25	4,42	4,63	5,05
	4	T condensation (°C)	36,2	38,8	41,9	45,4	49,1	50,7	53	56,9
32°C	1	P frigorifique (W)	2706	3410	4150	4931	5832	6235	6830	7676
	2	P absorbée (W)	1731	1954	2241	2535	2861	2986	3157	3470
	3	I absorbée (A)	3,1	3,37	3,7	4,08	4,44	4,63	4,86	5,33
	4	T condensation (°C)	42,1	44,6	47,7	51,1	54,8	56,3	58,6	62,4
43°C	1	P frigorifique (W)	2355	2983	3648	4357	5180	5550	6096	6886
	2	P absorbée (W)	1795	2053	2380	2718	3089	3232	3427	3780
	3	I absorbée (A)	3,15	3,47	3,86	4,31	4,74	4,96	5,23	5,76
	4	T condensation (°C)	51,4	53,8	56,8	60,1	63,7	65,2	67,4	71,1

1 = refrigerating capacity = Kälteleistung

2 = watt input = Leistungsaufnahme

3 = current = Stromaufnahme

4 = condensing temperature = Verflüssigungstemperatur

5 = evaporating temperature = Verdampfungstemperatur

Nota : Les caractéristiques données dans cette fiche technique peuvent évoluer sans avis préalable, avec les améliorations que "TECUMSEH EUROPE" entend toujours apporter à sa production.

Note : "TECUMSEH EUROPE", in a constant endeavour to improve its products reserves the right to change any information contained in this leaflet without prior warning.

Anmerkung : Die in den technischen Unterlagen gegebenen Daten können sich bei Verbesserung der Fertigung, um die "TECUMSEH EUROPE" stets bemüht ist, ohne vorherige Ankündigung ändern.