

Código : 905145 Mot.TECUMSEH-LUH-AJ5512-7/8HP---2440f-FR

Compresseur / Compressor

**AJ5512E**

Code tension / Voltage code : F

 Conditionnement d'air  
 Air conditioning (A.C.)

220-240V / 50Hz - 1~

R22

N° 331EG-F - ind b

Conditions Conditions	fréquence frequency	Prod frigorifique nominale / nominal refrigerating capacity			Puis. sonore Sound level
		Watts	Kcal/h	BTU/h	
Standard	50 Hz	2909	2502	9920	62 dBA
Cecomaf	50 Hz	2445			

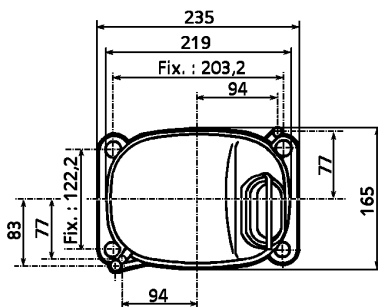
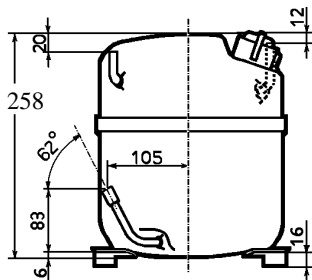

Cylindrée / Displacement : 21,75 cm<sup>3</sup>  
 Poids net / Net weight : 20 Kg  
 Charge en huile / Oil charge : 887 cm<sup>3</sup>  
 Type d'huile / Oil type : Minérale / Mineral  
 Détente / Expansion device : Capillaire  
 Capillaire  
 Refroidissement / Cooling : Ventilé / Forced

Résistance à 20° C / Windings resistances at 20° C  
 Phase princ. / Main Winding : 2,3 Ohms  
 aux. / Auxiliary Winding : 11,3 Ohms

Intensité / Current  
 nom. / Rated current RLA : 5,9 A  
 max. / Max current : 8,2 A  
 dém. / Start current LRA : 27,8 A

Ap. Electrique / Electrical equipment : PSC,PTCSCR,CSR

Protecteur / Overload : MRT18AJN  
 Temporisation / Time Check : 2,8s - 5,2s / 26,5 A  
 T° ouverture / Opening temp.: 120° C  
 fermeture / Closing temp. : 69° C  
 Option / optional : /

Relais potentiel / Potential relay : RVA3G\*\*  
 enclenchement / Pick up : 180/195V  
 déclenchement / Drop out : 40/105V  
 Option / optional : 3ARR3\*10AS\*

Condensateur dém. / Start capacitor : 21 µF / 330 V  
 Condensateur Perm./ Run capacitor : 15 µF / 400 V

Pour conduites Ø ext / For tubing O.D.

Aspiration Suction	Refoulement Discharge	Charge Process
9,5 (3/8")	6,35 (1/4")	6,35 (1/4")

# AJ5512E

Tension F - 220-240V 50Hz

R22

N° 331EG-F Ind b

Température ambiante : 35 °C  
 Sous-refroidissement liquide : 8,5 K  
 Sortie évap./gaz aspirés : 11 K

— : Courbes à 50 Hz

Température de condensation

- A: 45 °C
- B: 54,5 °C
- C: 60 °C
- D: 65 °C

