

Código : 905010 Mot.TECUMSEH-LUH-AH5524-2 HP-1F-5040f-FR

Compresseur / Compressor

FH5524F

Code tension / Voltage code : F

 Conditionnement d'air
 Air conditioning (A.C.)

220-240V / 50Hz - 1~

R22

N° 335EG-F - ind a

| Conditions <i>Conditions</i> | fréquence <i>frequency</i> | Prod frigorifique nominale / <i>nominal refrigerating capacity</i> | | | Puis. sonore <i>Sound level</i> |
|---------------------------------|-------------------------------|--|--------|-------|------------------------------------|
| | | Watts | Kcal/h | BTU/h | |
| Standard | 50 Hz | 5929 | 5099 | 20218 | 74 dBA |
| Cecomaf | 50 Hz | 4961 | | | |

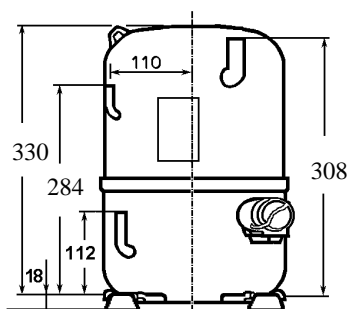

| | |
|--|--------------------------------|
| Cylindrée / <i>Displacement</i> : | 43,9 cm ³ |
| Poids net / <i>Net weight</i> : | 30 Kg |
| Charge en huile / <i>Oil charge</i> : | 1330 cm ³ |
| Type d'huile / <i>Oil type</i> : | Minérale / <i>Mineral</i> |
| Détente / <i>Expansion device</i> : | Capillaire <i>Capillary</i> |
| Refroidissement / <i>Cooling</i> : | Ventilé / <i>Forced</i> |
| Résistance à 20° C / <i>Windings resistances at 20° C</i> | |
| Phase princ. / <i>Main Winding</i> : | 1,25 Ohms |
| aux. / <i>Auxiliary Winding</i> : | 4,2 Ohms |
| Intensité / <i>Current</i> | |
| nom. / <i>Rated current RLA</i> : | 9,4 A |
| max. / <i>Max current</i> : | 13,4 A |
| dém. / <i>Start current LRA</i> : | 50 A |
| Ap. Electrique / <i>Electrical equipment</i> : | PSC,CSR |
| Protecteur / <i>Overload</i> : | Interne / <i>Internal</i> |
| Relais potentiel / <i>Potential relay</i> : | RVA41** |
| enclenchement / <i>Pick up</i> : | 204/233V |
| déclenchement / <i>Drop out</i> : | 50/110V |
| Option / <i>optional</i> : | / |
| Condensateur dém. / <i>Start capacitor</i> : | 88 µF / 330 V |
| Condensateur Perm. / <i>Run capacitor</i> : | 35 µF / 400 V |

 Pour conduites Ø ext / *For tubing O.D.*

| Aspiration <i>Suction</i> | Refolement <i>Discharge</i> | Charge <i>Process</i> |
|------------------------------|--------------------------------|--------------------------|
| 15,9 (5/8") | 9,5 (3/8") | 7,9 (5/16") |

FH5524F

Tension F - 220-240V 50Hz

R22

N° 335EG-F Ind a

Température ambiante : 35 °C
Sous-refroidissement liquide : 8,5 K
Sortie évap./gaz aspirés : 11 K

— : Courbes à 50 Hz

Température de condensation

A: 45 °C
B: 54,5 °C
C: 60 °C
D: 65 °C

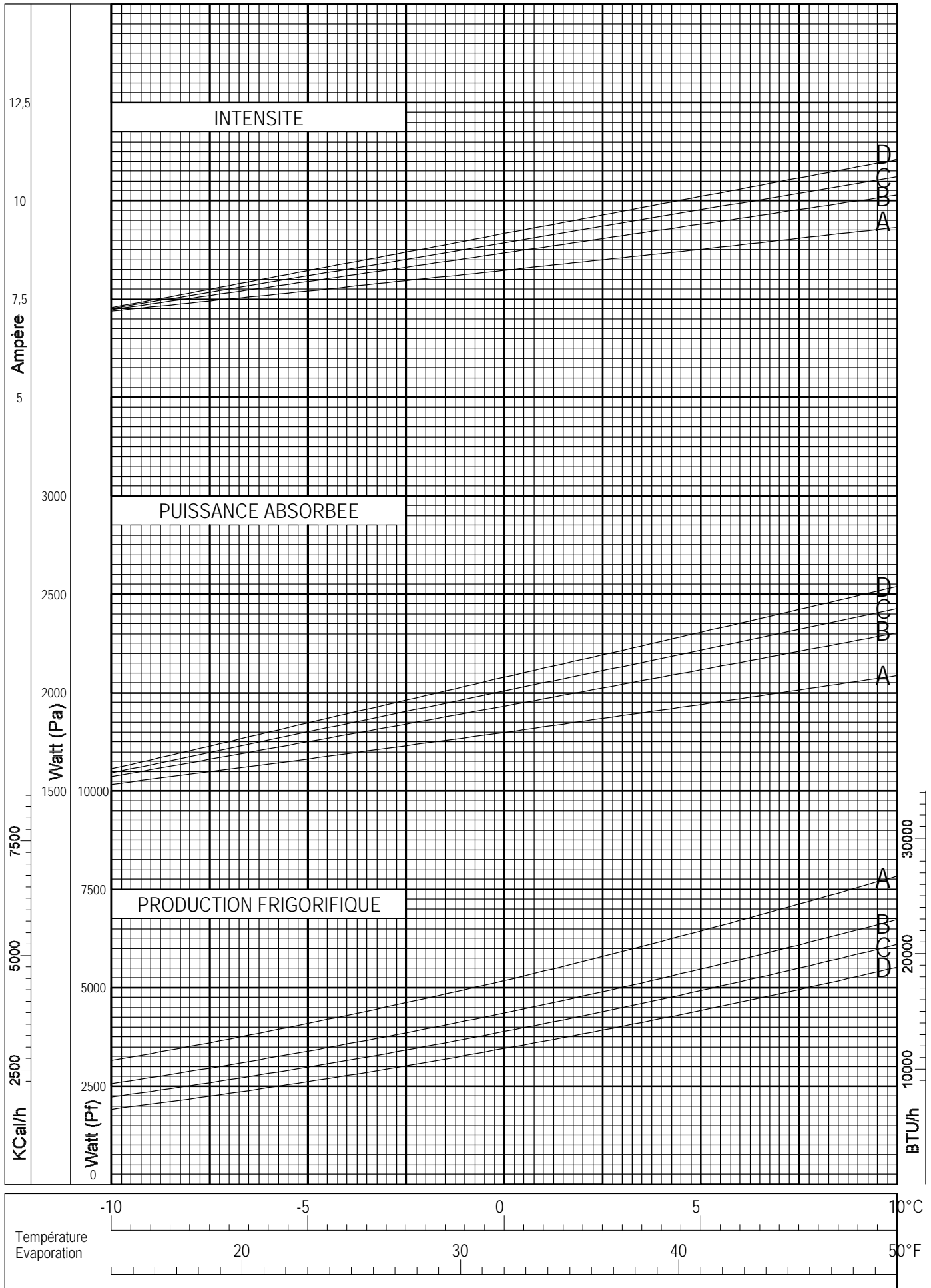

© Tecumseh Europe